

Helios 33 UD+

gazowy promiennik podczerwieni o mocy dwustopniowej

Z reflektorem izolowanym - skuteczność promieniowania 68 %

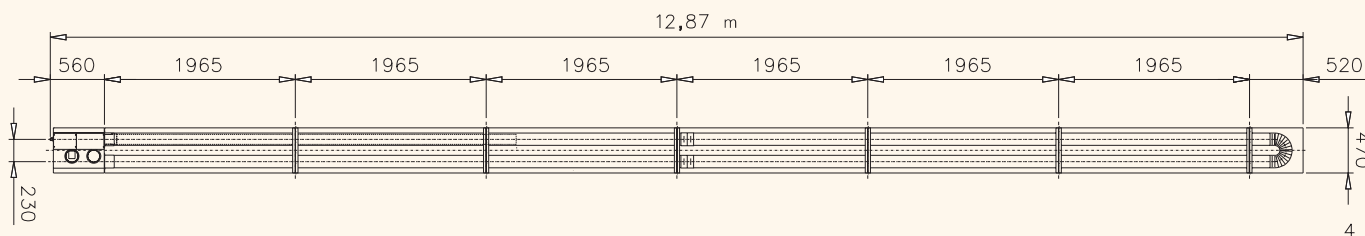
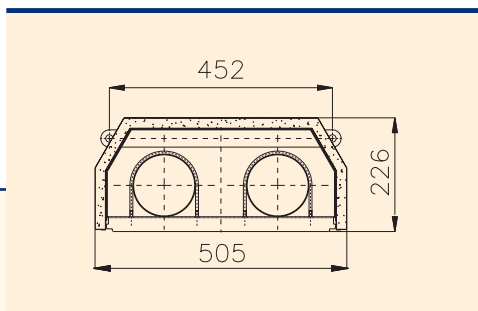

HELIOS 33 UD+

Moc znamionowa [kW]	33,3
Moc minimalna	
Gaz ziemny [kPa]	18,2
P, PBN [kPa]	20,2
Podłączenie elektryczne [V/Hz]	230/50
Zapotrzebowanie mocy [W]	100
Zabezpieczenie [A]	4
Minimalne ciśnienie robocze	
Gaz ziemny [kPa]	1,7 - 2,6
P, PBN [kPa]	2,8 - 4,8
Zużycie gazu przy mocy znamionowej	
Gaz ziemny [m ³ /godz]	3,45
P, PBN [kg/godz]	2,85
Zużycie gazu przy mocy minimalnej	
Gaz ziemny [m ³ /godz]	1,9
P, PBN [kg/godz]	1,7
Długość promiennika [m]	6,9
Całkowita masa [kg]	168
Podłączenie gazu	3/4"
Stopień osłony	IP 40